

KASE AUTO 机械手

KASE AUTO “机械手专为**NC及CNC**数控车床加工中心自动上下料设计，备有三轴及六轴伺服线性机械手，能自动完成加工件的上下料、装夹、吹屑、完工件自动放置等动作，各轴行程可根据客户要求设定行程及速度。**KASE AUTO**机械手均采用高精度直线导轨，确保精准高速运行，绝对是一个减少数控设备操作人力，提高生产效率的绝佳解决方案。

主要特点：

- 减省成本：可减少人手操作，实现一人看守多台数控车床，提升产能。
- 度身订制：根据客户要求设定行程及速度。
- 简易操作：操控系统简单易用，可预设储存多项程式，省却每次编写的时间。
- 实时监控：10英寸触摸彩色显示屏，实时监控每一步骤。

我们可按照客户需求，提供多机串连方案，亦可加入视觉检测设备，达至无人作业的全自动化生产线。

NC 三轴机械手规格

描述 (Description)	单位 (Unit)	规格 (Model)	
行程 Travel Distance	横贯 X 轴 Traverse-X axis	mm	1300
	平面 Y 轴 Table-Y axis	mm	400
	垂直 Z 轴 Vertical-Z axis	mm	600
最快速度 Maximum Speed	横贯 X 轴 Traverse-X axis	mm/sec	300
	平面 Y 轴 Table-Y axis	mm/sec	150
	垂直 Z 轴 Vertical-Z axis	mm/sec	400
重复定位精度 Positioning repeatability	X、Y、Z X, Y, Z axis	mm	+/-0.02
	角度定位轴 positioning axis	°	+/-0.01
最大抓著重量 Maximum load capacity	2/3手指夹持器 2/3 fingers gripper	gram	200
其他 Other	机械重量 machine weight	kg	900
	机械尺寸 machine dimension (L*W*H)	mm	2000*1200*3000

NC 机械手效果图

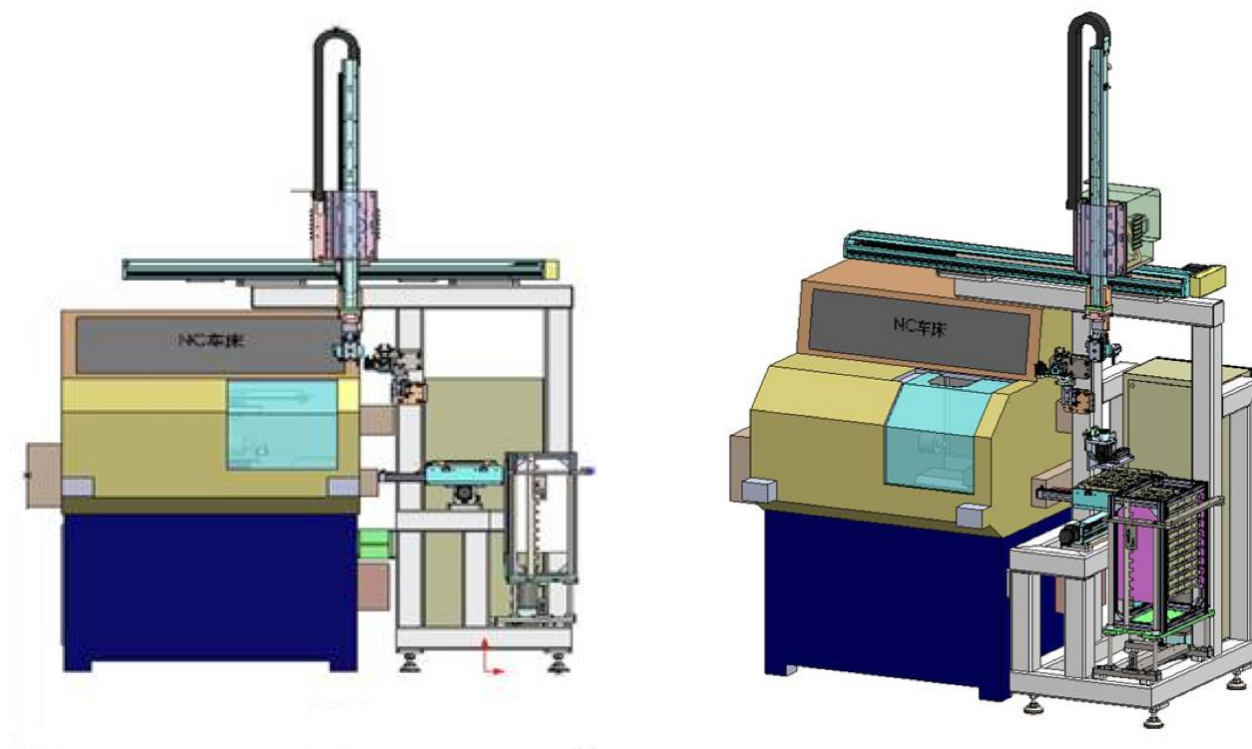

CNC 六轴机械手规格

描述 (Description)		单位 (Unit)	规格 (Model)
行程 Travel Distance	横贯 X 轴 (X1、X2) Traverse-X axis (X1, X2)	mm	920
	平面 Y 轴 Table-Y axis	mm	420
	垂直 Z 轴 Vertical-Z axis	mm	40
	角度初定位轴 Initial positioning axis	°	360
	角度精定位轴 Precise positioning axis	°	30
最快速度 Maximum Speed	横贯 X 轴 Traverse-X axis	mm/sec	500
	平面 Y 轴 Table-Y axis	mm/sec	500
	垂直 Z 轴 Vertical-Z axis	mm/sec	200
	角度初定位轴 Initial positioning axis	°/sec	180
	角度精定位轴 Precise positioning axis	°/sec	180
重复定位精度 Positioning repeatability	X (X1、X2)、Y、Z X (X1, X2), Y, Z axis	mm	+/-0.02
	角度定位轴 positioning axis	°	+/-0.01
最大抓著重量 Maximum load capacity	2/3手指夹持器 2/3 fingers gripper	gram	200
其他 Other	机械重量 machine weight	kg	350
	机械尺寸 machine dimension (L*W*H)	mm	940*1200*1700

CNC 机械手效果图

